

## Flachschleifmaschine

PM 200

*Präzisions -  
Flachschleifmaschine  
für die Werkstatt von  
Prototypen, von Werkzeugen,  
Montage und für die  
Verarbeitung in kleinen Serien.*

### ALLGEMEINES

- Die Bewegungen längs-, quer - und vertikal sind manuell.
- Die Längsbewegung geführt durch eine flache Führungsbahn und eine V-Führungsbahn,
- Der Tisch bewegt sich sehr leicht auf einem Ölfilm, der durch eine Zentralschmierung gewährleistet wird.
- Die Querbewegung, auch auf Flach- und V-Führungsbahnen hat durch zwei Muttern gegenseitig verspannt eine automatische Spielverringern.
- Alle Flachführungen sind fein geschabt und garantieren so eine höchste Präzision aller manuellen Bewegungen.
- Schleifscheibenflansch montiert mit Auswuchtgewichten.
- Maschine konform der aktuellen CE-Normen.



### Technische Daten

#### KAPAZITÄT

Längshub .....	220 mm
Querhub .....	115 mm
Vertikalhub .....	180 mm

#### TISCH

Abstand zwischen Tischseite und Spindelachse .....	243 mm
Tisch-Aufspannfläche .....	205 x 100 mm

#### SCHLEIFSPINDELSTOCK

Standardabmessung der Schleifscheibe .....	Ø 150 x 10 x 20 mm
Motorleistung .....	0,37 kW

#### NETTOGEWICHT

Schleifmaschine auf Sockel ohne Zubehör .....	180 kg
---	--------

# Standardzubehör

- 1 Schleifscheibenflansch mit Auswuchtgewichten.
- 1 Schleifscheibe montiert.
- 1 Beleuchtung.
- 1 Satz Schlüssel.
- 1 Bedienungsanleitung.
- 1 Kontrollprotokoll.

# Sonderzubehör

- Permanent-Magnetspannplatte.
- Staubabsauganlage.
- Tischlängsbewegung durch Handhebel.
- Mikrometereinstellung auf Vertikalbewegung, Mikrometereinstellung auf Querbewegung.
- Digitalanzeige für Vertikalbewegung und Querbewegung.
- Einstellbare Anschläge für Tischlängsbewegung.
- Diamanten mit Halter.
- Präzisions-Universalschraubstock.
- Auswuchtdorn.
- Statischer Schleifscheibenauswuchtapparat.
- Schleifscheibenflansch mit Auswuchtgewichten ohne Scheibe.
- Schleifscheibe Standard. Ø 150 x 10 x 20.
- Entmagnetisierung.
- Werkzeug-Schrank.

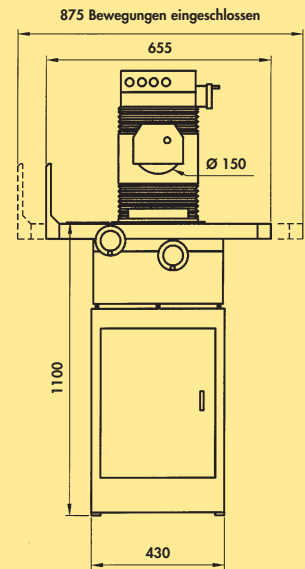
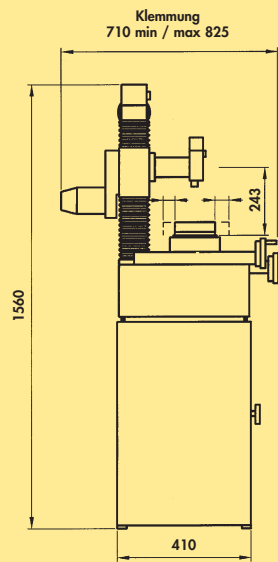

**Diamanten mit Halter**



**Statischer Auswuchtapparat für Schleifscheiben und Klemmen**



**Schraubstock schwenkbar**



**Staubabsauganlage**

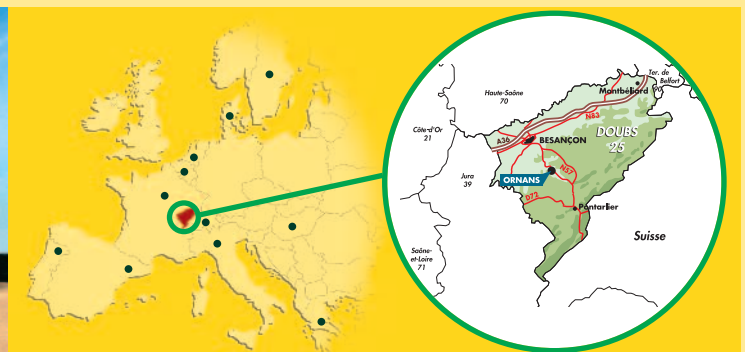

**LIPEMEC**  
Werkzeugmaschinen

13, rue des Contrevaux - 25290 ORNANS - FRANKREICH  
Tel. + 33 (0) 3 81 62 40 10 - Fax + 33 (0) 3 81 57 19 49  
E-mail : lipemec@wanadoo.fr - Internet : www.lipemec.com